

Descubre a los protagonistas de:

Elige
calidad,
elige
confianza

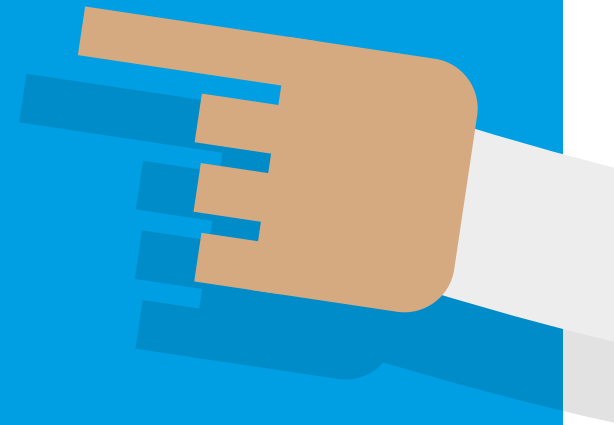
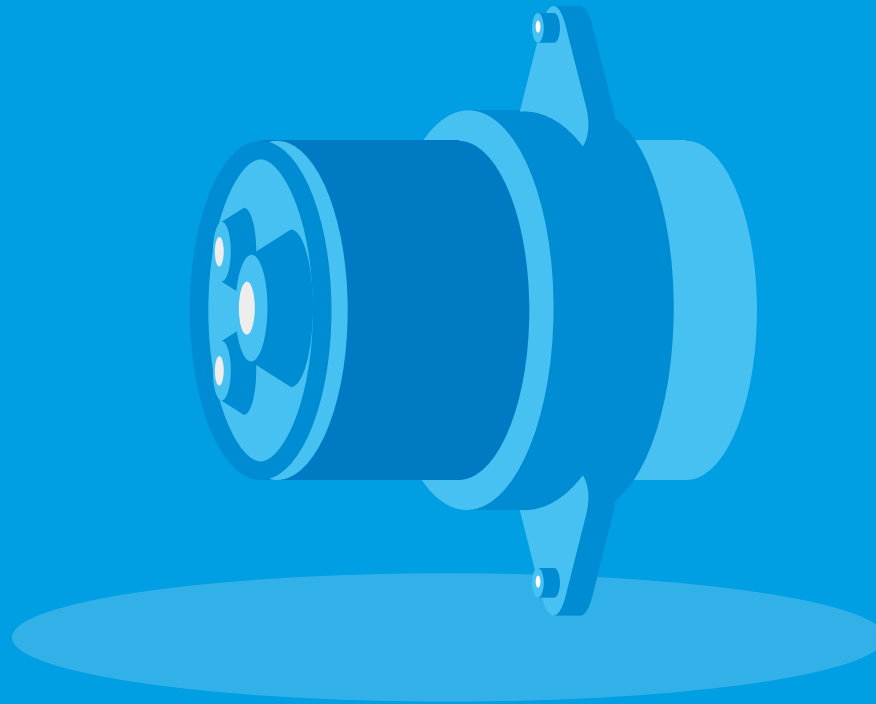

El Aire Acondicionado

Una historia basada en hechos reales

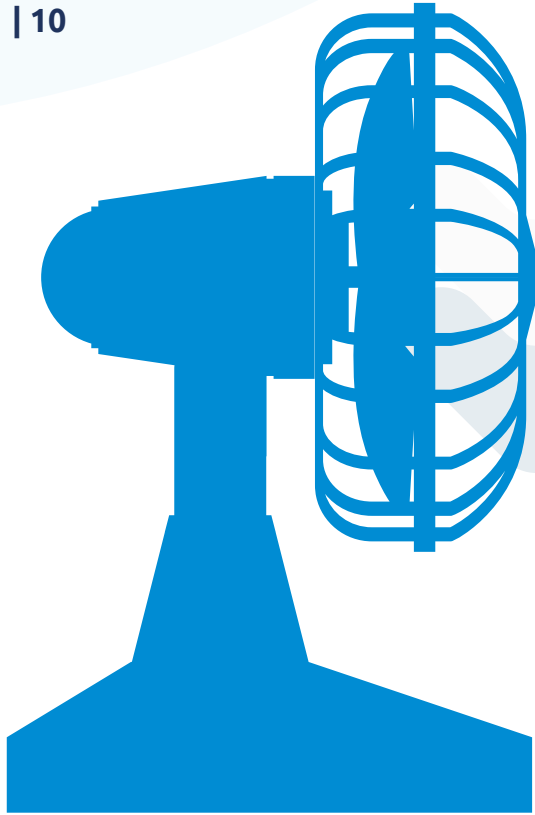

Mientras conduces...
ni frío, ni calor

¿Qué significa “termocontrol”?

Termocontrol significa contar con una temperatura óptima del motor en cualquier situación de funcionamiento, así como calentar o enfriar el habitáculo del vehículo cuando sea necesario.

Un termocontrol moderno se compone básicamente de 3 grupos de productos enfocados a la refrigeración del motor y climatización del vehículo:

- ✓ **Productos de refrigeración**
- ✓ **Productos de climatización**
- ✓ **Productos de ventilación**

Los 3 forman a menudo una sola unidad, ya que ejercen entre sí una influencia mutua.



Elige
calidad,
elige
confianza



¿Cuál es la función del aire acondicionado en el conjunto del vehículo?

- 01** Proporcionar en cualquier estación del año una temperatura y ventilación agradable dentro del habitáculo sin corrientes, manteniendo una alta calidad del aire y un confort acústico.
- 02** Cada vez es más frecuente hablar de “sistemas de climatización” en lugar de “aire acondicionado” en los automóviles por la evolución tecnológica que han tenido estos sistemas en los últimos años.
- 03** El “climatizador multizona” se ha convertido en un estándar, llegándose en la actualidad a sistemas con “gestión de la humedad” del habitáculo. En el futuro, será la unidad de mando la que gestione el sistema de climatización y ventilación mediante un sofisticado sistema de sensores dentro del habitáculo.

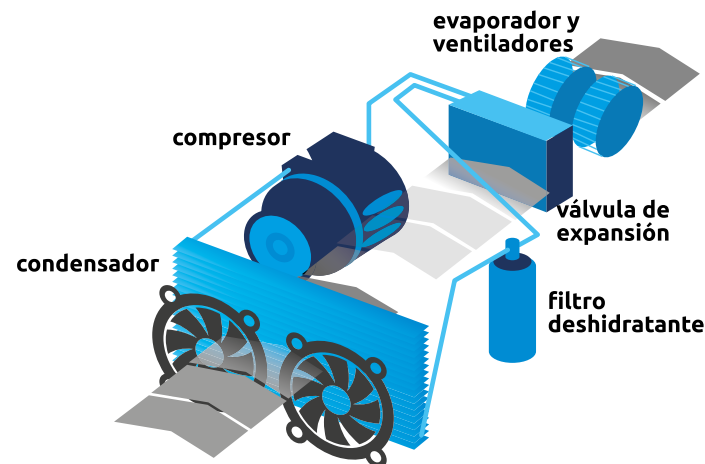

Las principales funciones del sistema de climatización:

Confort

Un sistema de climatización proporciona a todos los ocupantes del vehículo la temperatura y humedad adecuadas en cada momento.

Como se puede deducir de lo anterior, la revisión periódica del sistema de climatización es la mejor y más inteligente manera de "ahorro", además de que te permite disfrutar de un elevado confort de marcha, mayor seguridad y mayor economía.

Seguridad

El incremento de la temperatura dentro del habitáculo afecta a factores que reducen la seguridad en la conducción:

1. Aumenta la sensación de cansancio
2. Reduce la capacidad de concentración
3. Reduce el tiempo de reacción
4. Aumenta el riesgo de sufrir un accidente.

Ahorro

Está comprobado que el cuidado y el mantenimiento del aire acondicionado influyen en el consumo del vehículo.

Cuando el sistema de climatización no funciona correctamente, el compresor ha de trabajar más tiempo para mantener la temperatura interior constante, lo que se traduce en un consumo "extra" de combustible que suele oscilar entre un 5 -10% más.

¡El aire acondicionado no solo es para el verano!



Cuando el aire acondicionado funciona adecuadamente **evitamos el calor y que se sobrecargue el ambiente del interior del habitáculo**, factores que perjudican gravemente la atención mientras conducimos.

Por eso es tan importante mantener en perfectas condiciones el sistema de aire acondicionado en verano... y el resto del año, porque no olvides que también es muy útil en otras estaciones para desempañar las lunas y para la correcta climatización del interior del vehículo.

¡Recuerda!

Un buen mantenimiento permite una conducción confortable y segura, facilitando la máxima concentración del conductor.



¿Sabías que...?

Con una temperatura superior a 24°C en el interior del vehículo aumentan los errores de conducción y la posibilidad de tener un accidente.



Mantén una temperatura interior de entre 20 y 23 grados para conducir de forma confortable y no consumir combustible en exceso (para temperaturas inferiores a 20°C el consumo puede incrementarse hasta un 20%).

Viajar a una temperatura de unos 35°C supone hacerlo con reflejos similares a los que tendríamos tras haber bebido dos cervezas.

¿Conoces las peculiaridades del sistema de climatización?

Estacionalidad

El climatizador del vehículo funciona todo el año, proporcionando aire frío en verano y aire caliente en invierno para garantizar la sensación de confort necesaria para conducir de forma segura.

Cuidados Especiales

El sistema de climatización no es ajeno a un mantenimiento preventivo. Por lo menos una vez al año es necesario hacer una revisión de todo el sistema. De esta manera nos aseguramos de que todo funciona correctamente y evitamos daños mayores y costosas reparaciones.

¿Cuáles son las averías más frecuentes derivadas de un mal mantenimiento?

El mantenimiento preventivo es la mejor manera de evitar desagradables y costosas sorpresas.



- ✓ **Pérdida de gas refrigerante**
(suele ser el principal motivo de fallo en el aire acondicionado)
- ✓ **Pérdida de aceite**
- ✓ **Daños en el compresor**
- ✓ **Malos olores, picor de ojos**
- ✓ **Empañamiento de los cristales**
- ✓ **Fallo general del sistema de climatización**

Comportamiento del aire acondicionado en vehículos nuevos versus antiguos

Los componentes básicos del sistema de climatización no han cambiado (compresor, condensador, filtro deshidratador, válvula de expansión, evaporador, presostatos y ventilador), sin embargo, donde realmente se ha producido una notable evolución es en la gestión optimizada de estos.

Hemos pasado del “aire acondicionado tradicional” (con un mando de control de temperatura y otro de velocidad del ventilador) a “sistemas de climatización bizonales o multizonales” (con múltiples sensores de temperatura, calidad del aire y humedad colocados estratégicamente dentro del habitáculo).



Testimonio



Las Recomendaciones de Elige calidad, elige confianza

- ✓ Realiza una **revisión cada 2 años** para **prevenir averías complejas y costosas**, además de alargar la vida útil del sistema de aire acondicionado.
- ✓ Asimismo, con el **mantenimiento periódico** estarás previniendo la pérdida de refrigerante, protegiendo así el medio ambiente.

*El filtro de habitáculo es el responsable de limpiar el aire procedente del exterior y proteger de los gases nocivos y olores desagradables a los ocupantes del vehículo.

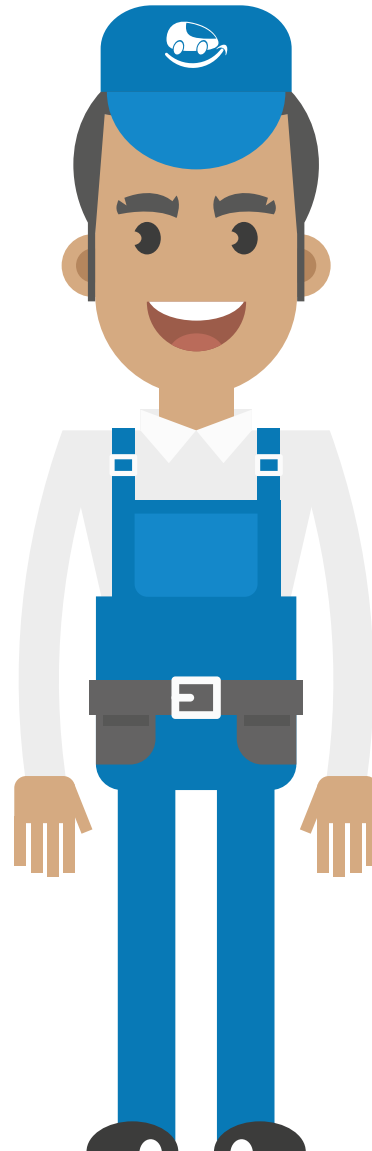

- ✓ Los fabricantes recomiendan **sustituir el filtro de habitáculo*** cada **15.000 km o, al menos, una vez al año**.
- ✓ **Acude siempre a un taller de confianza**, la nueva legislación obliga a la especialización de los mecánicos para manipular los sistemas de aire acondicionado.

RECUERDA

El mantenimiento del aire acondicionado o sistema de climatización es la mejor forma para conducir nuestro vehículo de forma confortable y segura. Además, estaremos previniendo averías más complejas y costosas, alargando así la vida útil del sistema de aire acondicionado.

Acude siempre a talleres de confianza y exige el uso de marcas fabricantes de primer nivel, las únicas que pueden ofrecerte la máxima durabilidad y rendimiento en cualquier circunstancia de la conducción.



Más información en:

www.recambiosdeconfianza.com

Descubre a las marcas integrantes de la iniciativa

